

# レイアウトの種類と基本ポジション

本製品には、「フロントレイアウト」および「リアレイアウト」の2通りのレイアウトがあります。  
下図を参照して、それぞれの「初期位置」および「施術位置」を確認してください。

## ■フロントレイアウト

<初期位置>

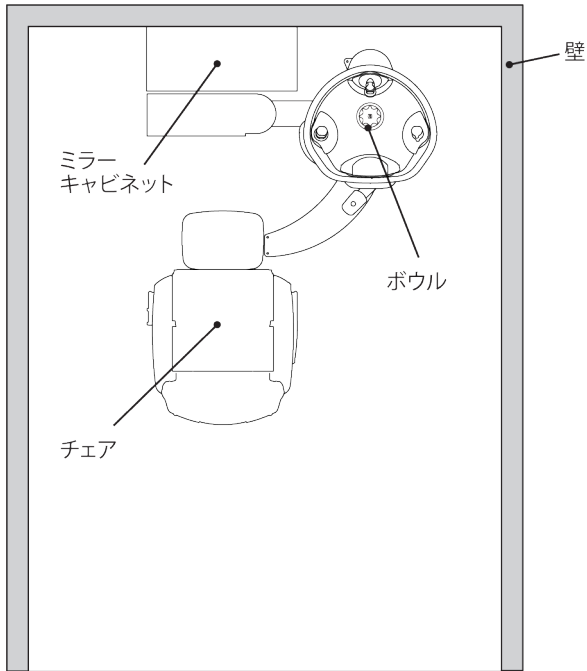

<施術位置>

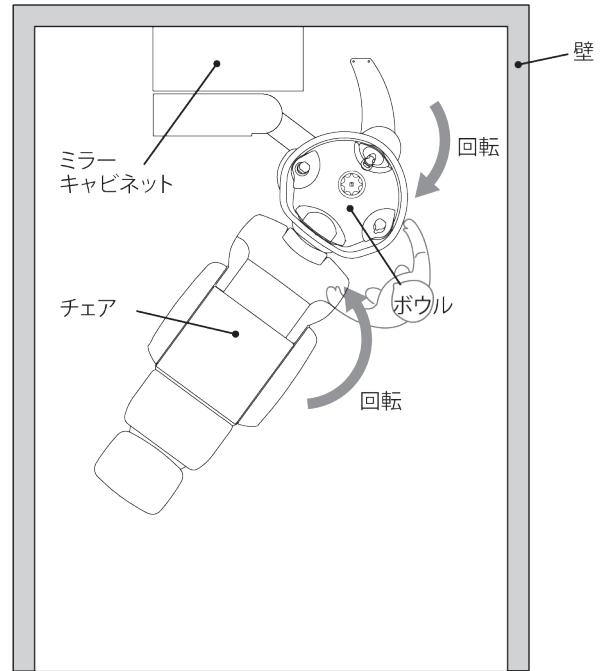

## ■リアレイアウト

<初期位置>

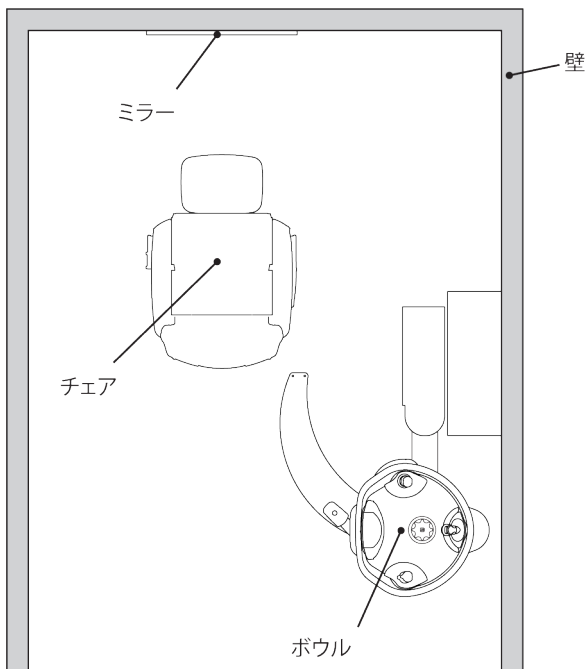

<施術位置>

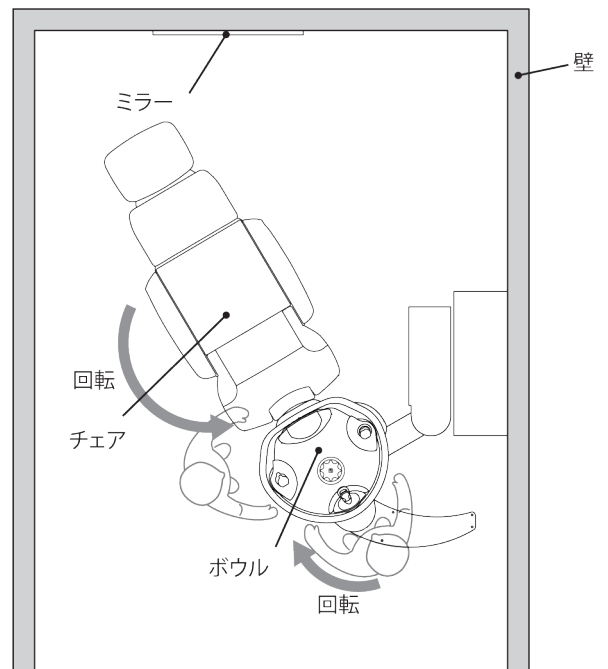

# 仕様

品番	ボウル本体	EX-YMSBXYM (YUMEボウル) EX-YMSBXSS (サイドボウル)
	SWINGアーム	EX-YMSAF (フロントレイアウト) EX-YMSAR (リアレイアウト)
	配管カバー	EA-YMSPK (壁配管) / EA-YMSPY (床下配管) EA-YMSPU (床上配管)
外形寸法	『製品寸法図』 参照	
回転アームの可動角度	フロントレイアウト	-6°~37°
	リアレイアウト	0°~60°
ネック高さ	YUMEボウル	800mm
	サイドボウル	800mm
混合方式	サーモスタット方式	
吐水方式 / 吐水量 (湯圧・水圧:各0.1MPaの場合)	スパシャワーヘッド	シャワー吐水 : 10L / min
		泡沫吐水 : 8L / min
止水栓	単水栓 (ハンドル式)	
使用環境	動作温度 10 ~ 40℃ 動作湿度 95%以下 (ただし結露しないこと)	
※給湯温度	80℃以下	
※給湯・給水圧力	<ul style="list-style-type: none"> <li>•0.1~0.4MPa (1~4kgf/cm<sup>2</sup>)</li> <li>•給水圧力 ≥ 給湯圧力</li> <li>•給湯圧力と給水圧力の差:0.2MPa (2kgf/cm<sup>2</sup>) 以内</li> </ul>	
質量	EX-YMSBXYM+EX-YMSAR+EA-YMSPY	61kg
	EX-YMSBXSS+EX-YMSAF+EA-YMSPK	58kg

※給湯温度、給湯・給水圧力の詳細は、YUME SWING 施工説明書をご覧ください。

# 製品寸法図

[単位:mm]

<全体レイアウト図> ※下図の外形寸法は、床下配管、ボウル本体の高さがH仕様です。

## ■フロントレイアウト

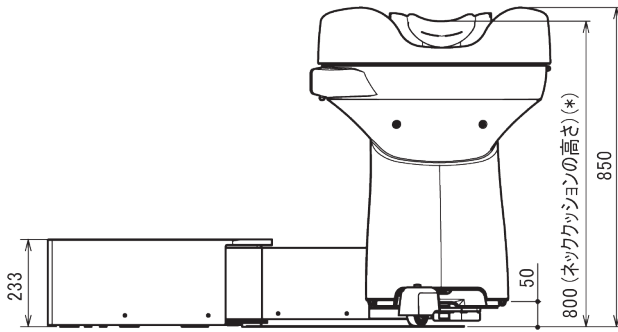
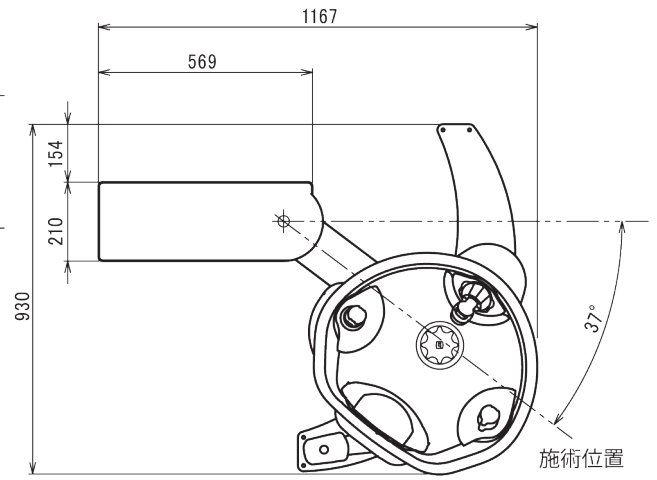
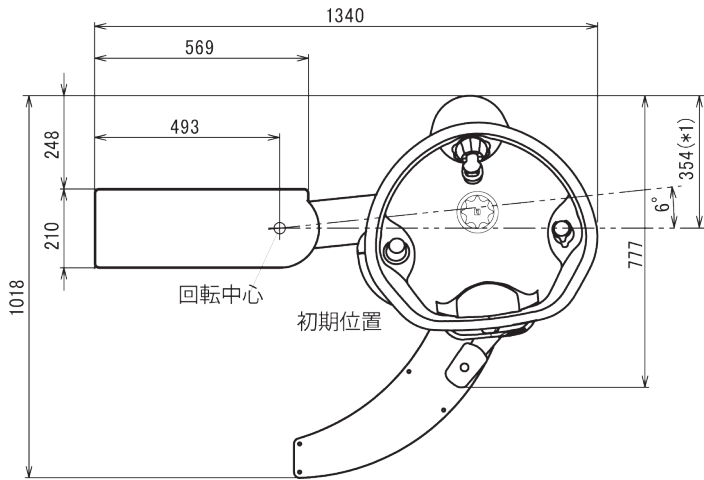

※1寸法  
[YUMEボウルの場合] : 324  
[サイドボウルの場合] : 354

ボウル: EX-YMSBXSS (サイドボウル)  
アーム: EX-YMSAF (フロントレイアウト)

※ネッククッションの高さは製品によりばらつきがあります。

## ■リアレイアウト

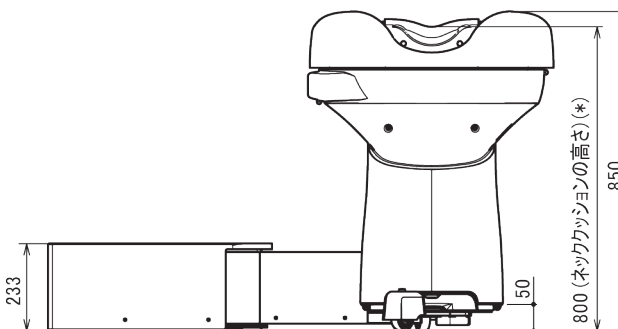
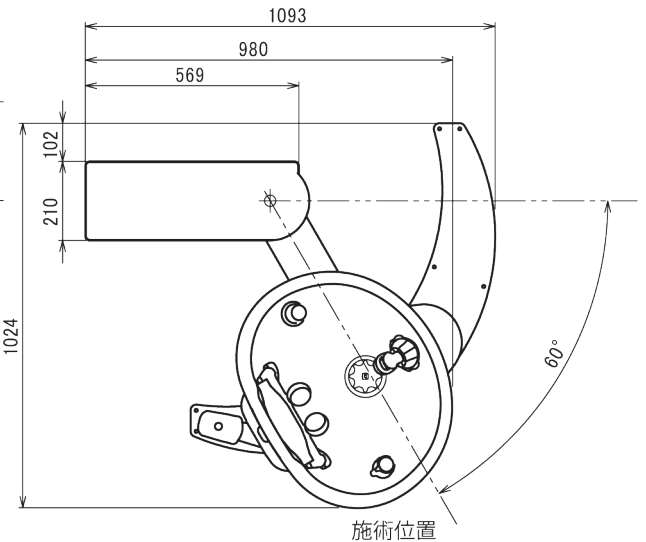
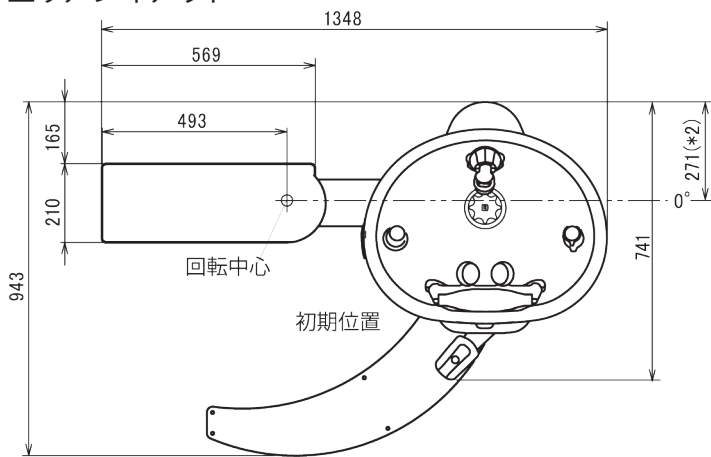

※2寸法  
[YUMEボウルの場合] : 271  
[サイドボウルの場合] : 301

ボウル: EX-YMSBXYM (YUMEボウル)  
アーム: EX-YMSAR (リアレイアウト)

※ネッククッションの高さは製品によりばらつきがあります。

## レイアウトの種類と基本ポジション

本製品には、「フロントレイアウト」および「リアレイアウト」の2通りのレイアウトがあります。  
下図を参照して、それぞれの「初期位置」および「施術位置」を確認してください。

### ■フロントレイアウト

<初期位置>

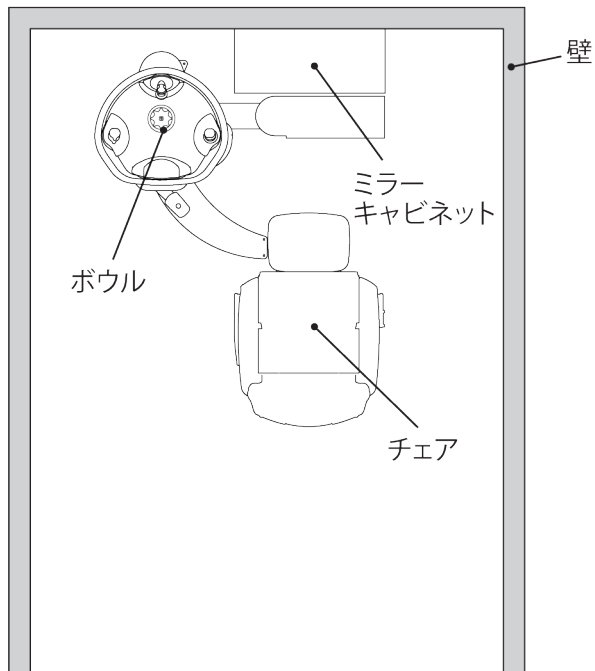

<施術位置>

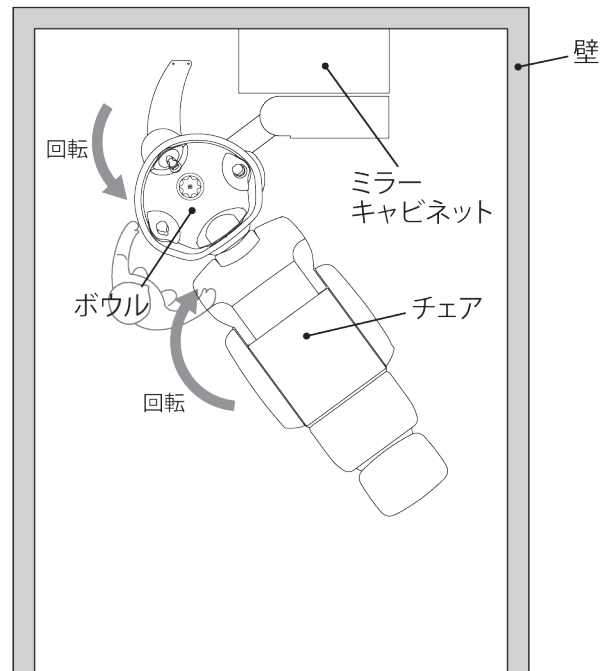

### ■リアレイアウト

<初期位置>

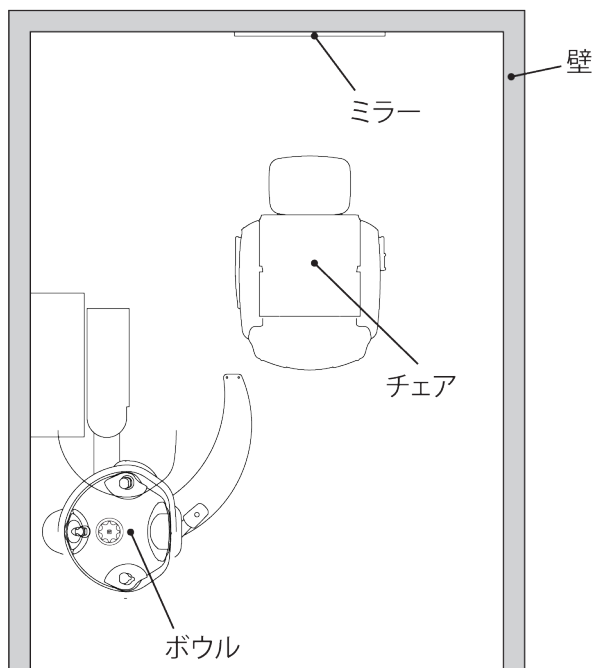

<施術位置>

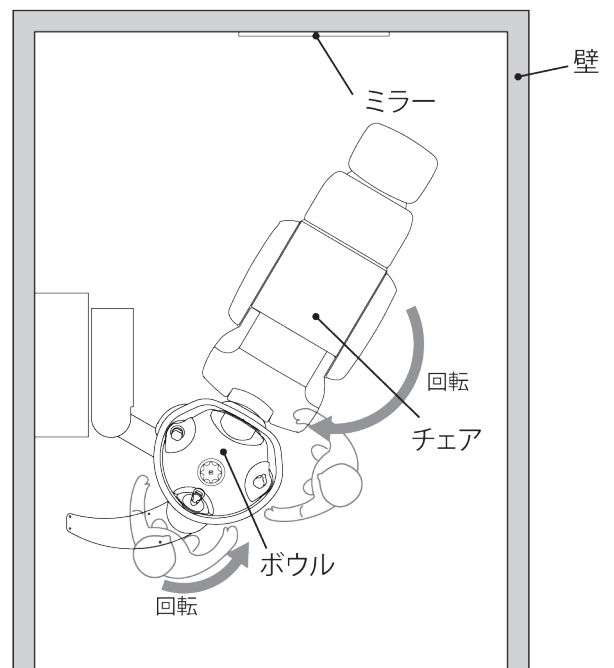

# 仕様

品番	ボウル本体	EX-YMSBXYM2 (YUMEボウル逆振り仕様)
	SWINGアーム	EX-YMSAF2 (フロントレイアウト逆振り仕様) EX-YMSAR2 (リアレイアウト逆振り仕様)
	配管カバー	EA-YMSPK2 (壁配管逆振り仕様) EA-YMSPY2 (床下配管逆振り仕様) EA-YMSPU2 (床上配管逆振り仕様)
外形寸法	『製品寸法図参照』	
回転アームの可動角度		0°～60°
ネック高さ	YUMEボウル	800mm
混合方式	サーモスタット方式	
吐水方式 / 吐水量 (湯圧・水圧:各0.1MPaの場合)	スパシャワーヘッド	シャワー吐水 : 10L / min
		泡沫吐水 : 8L / min
止水栓	単水栓 (ハンドル式)	
使用環境	動作温度 10～40℃ 動作湿度 95%以下 (ただし結露しないこと)	
※給湯温度	80℃以下	
※給湯・給水圧力	•0.1～0.4MPa (1～4kgf/cm <sup>2</sup> ) •給水圧力≧給湯圧力 •給湯圧力と給水圧力の差:0.2MPa (2kgf/cm <sup>2</sup> ) 以内	
質量	ボウル本体+SWINGアーム+配管カバー	61kg

※給湯温度、給湯・給水圧力の詳細は、YUME SWING 逆振りレイアウト用施工説明書をご覧ください。

# 製品寸法図

[単位:mm]

<全体レイアウト図> ※下図の外形寸法は、床下配管、ボウル本体の高さがH仕様です。

## ■フロントレイアウト

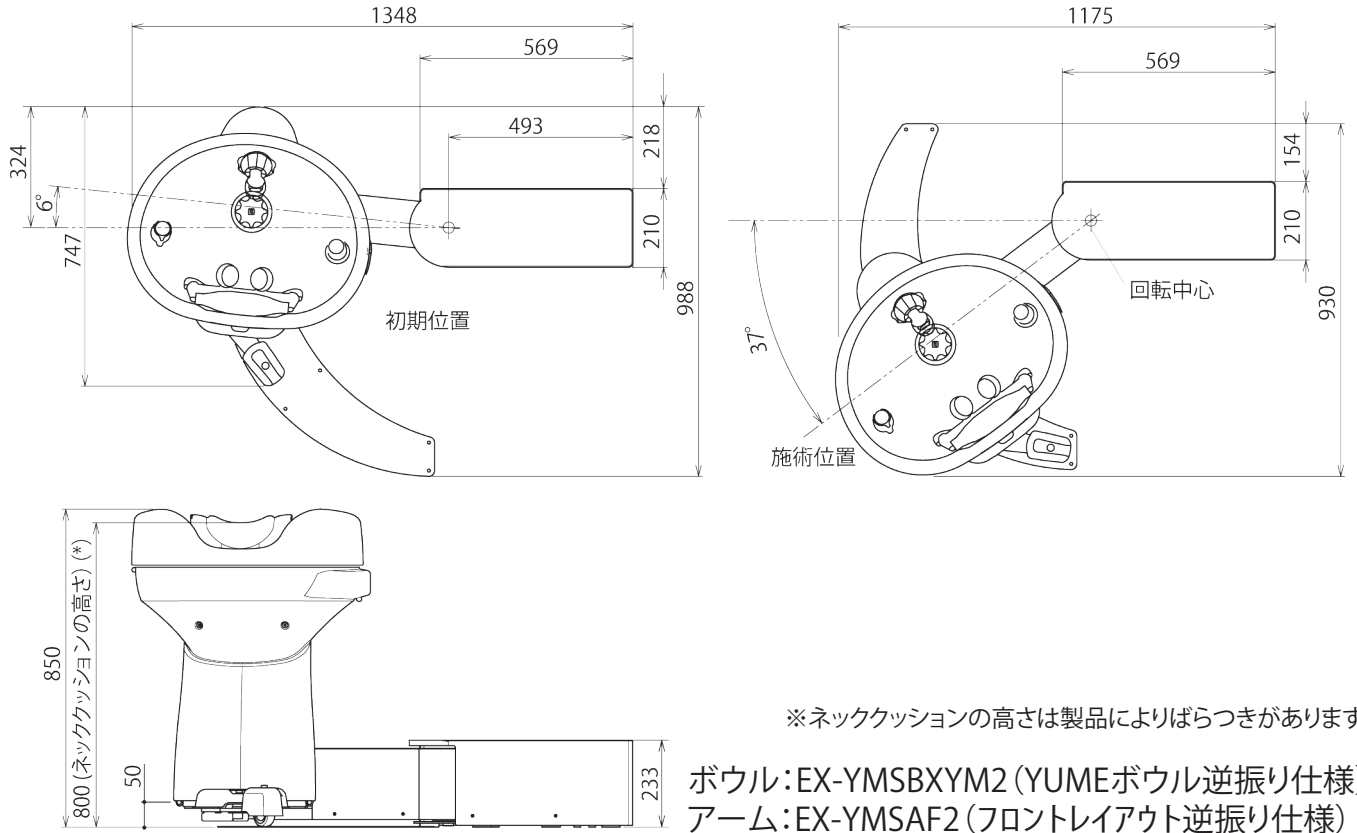

## ■リアレイアウト

