

仕様

品番	BB-MCL
定格電圧	AC100V
定格周波数	50Hz/60Hz
定格消費電流	380/470W
質量	109kg
最大荷重	1350N(135kgf)
合成皮革	ES
使用環境	温度 0～40℃ 湿度 10～95% 気圧 700～1060hPa
輸送および保管環境	温度 -20～70℃ 湿度 10～95% 気圧 700～1060hPa

<BB-MCL> (レッグレスト連動タイプ)

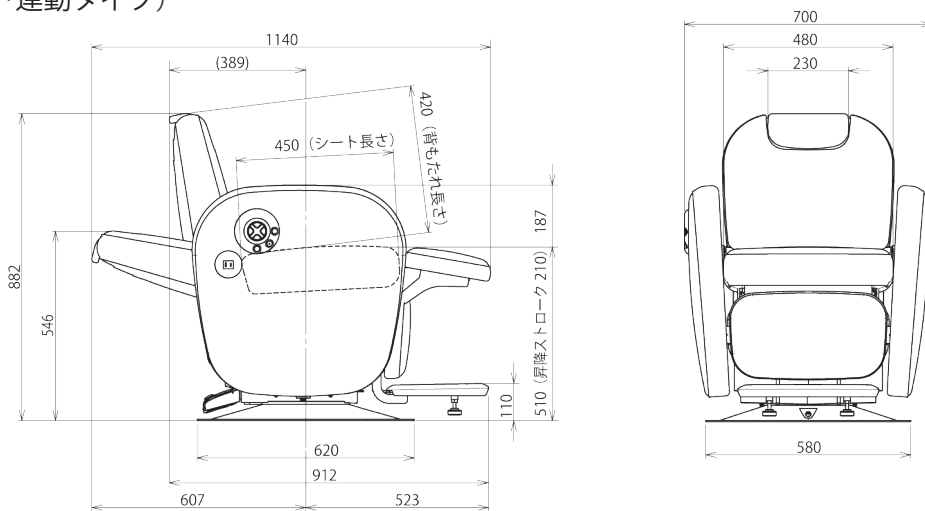

※寸法・仕様は改良のため、予告なく変更する場合があります。
数値は標準値を示す（単位mm）